

ИНСТРУКЦИЯ

по сборке кровати Джеффер
без подъемного механизма

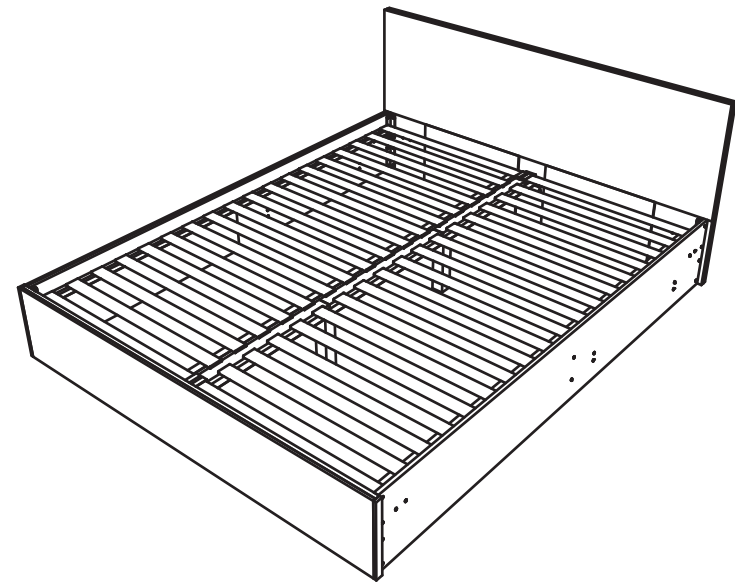

Необходимый инструмент

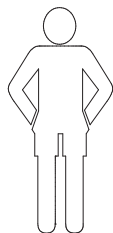
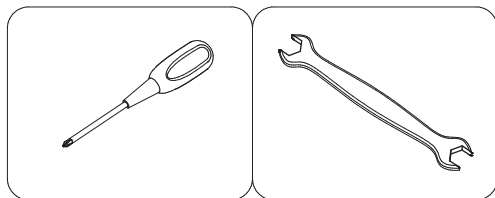

Фурнитура для кровати без подъемного механизма.

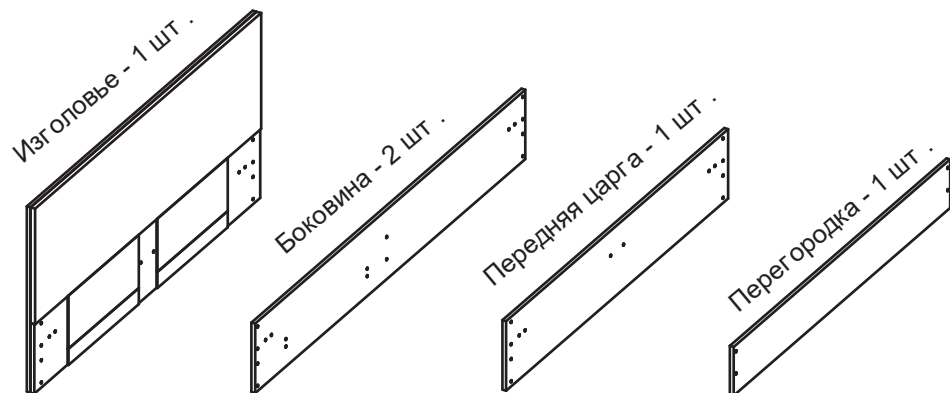
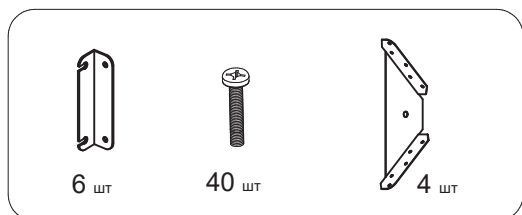

С деревянными или металлическими основаниями.

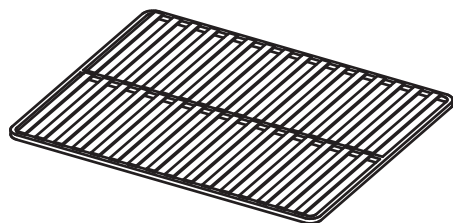

С основанием Ультра Лайт



Правила эксплуатации и уход за мебелью:

1. Во избежание перекоса, мебель рекомендуется устанавливать на ровные поверхности. Эксплуатировать и хранить в сухих, проветриваемых помещениях, при температуре не ниже 10° С.
2. Не следует устанавливать мебель близко к сырым, холодным стенам. Мебель должна быть защищена от попадания прямых солнечных лучей, не должна размещаться вблизи отопительных приборов. Если расстояние между боковой поверхностью нагревательного прибора и изделием мебели меньше 50 мм, рекомендуется использовать прокладку из теплоизоляционного материала.
3. В случае загрязнения поверхностей, облицованных синтетическими материалами, рекомендуется протирать их мягкой влажной тканью, затем сухой.
4. В мебели, имеющей крепление болтами, винтами и шурупами, при ослаблении соединений необходимо периодически подтягивать их.
5. Поверхности деталей мебели оберегать от попадания влаги, щелочей, ацетона, спирта и т.д, а также от механических повреждений. На поверхность мебели не следует ставить горячие предметы.
6. Ортопедическое основание разрешается эксплуатировать внутри короба кровати вместе с ортопедическим матрасом.
7. Не разрешается превышать максимально допустимые эксплуатационные нагрузки, указанные на каждый вид изделия.
8. Перемещение изделия следует производить слегка приподняв его над полом. Запрещается передвигать мебель по полу во избежание поломки элементов конструкции или ножек.
9. Не разрешается установка ортопедического основания вне короба кровати.
10. Изделия с двумя средними продольными перекладинами разрешается применять без ножек (на упорах прикрепленных к поперечным и продольным царгам кровати).
11. Запрещается вставлять на изделие ногами (прыгать).

ВНИМАНИЕ!!! Предприятие -изготовитель не несет ответственности за дефекты, возникшие в результате нарушения покупателем правил эксплуатации и ухода за мебелью. Условия транспортировки и хранения.

Мебель транспортируют всеми видами транспорта, в закрытых транспортных средствах, а также в контейнерах. В пределах одного населенного пункта мебель допускается перевозить открытым автотранспортом, при условии предохранения ее от повреждения, загрязнения и атмосферных осадков.

При транспортировании изделий в местах соприкосновений их друг с другом, с кузовом транспортных средств и увязочными материалами, должны быть мягкие прокладки, предохраняющие от механических повреждений. Погрузочно- разгрузочные работы при транспортировании мебельных пакетов, должны осуществляться так, чтобы в результате данных работ мебельные пакеты не получили механических повреждений. Допускается перевозка мебели транспортом заказчика. В данном случае, предприятие за сохранность изделия в период транспортирования ответственности не несет. Изделия мебели должны храниться в закрытых помещениях при температуре не ниже 2° С и относительной влажности воздуха 45-70 %.

Гарантия производителя.

Мебель соответствует требованиям ГОСТ при соблюдении условий транспортирования, эксплуатации и хранения.

Гарантийный срок эксплуатации изделий для общественных помещений - 18 месяцев, для бытовых - 24 месяца.

Гарантийный срок при розничной продаже через торговую сеть исчисляется с момента передачи мебели потребителю.

Гарантии распространяются на мебель, изготовленную ООО "ПК- Димакс".

Требуется:

1. Соблюдать правила эксплуатации мебели.
2. Не производить ремонт мебели самостоятельно, без выяснения обстоятельств поломок.
3. В случае обнаружения дефекта необходимо обратиться в торговую точку по месту приобретения товара.

Рекламация на изделие принимается:

- При наличии документов, подтверждающих факт купли-продажи (кассовый чек).

- При отсутствии внешних механических повреждений, полученных по вине покупателя.

Срок ремонта соответствует сроку, определенному в Законе о защите прав потребителя, либо соглашением сторон.

В случае механических повреждений, полученных по вине покупателя, производится платное обслуживание (за счет покупателя).

1

Сборка кровати с деревянным или металлическим основанием.

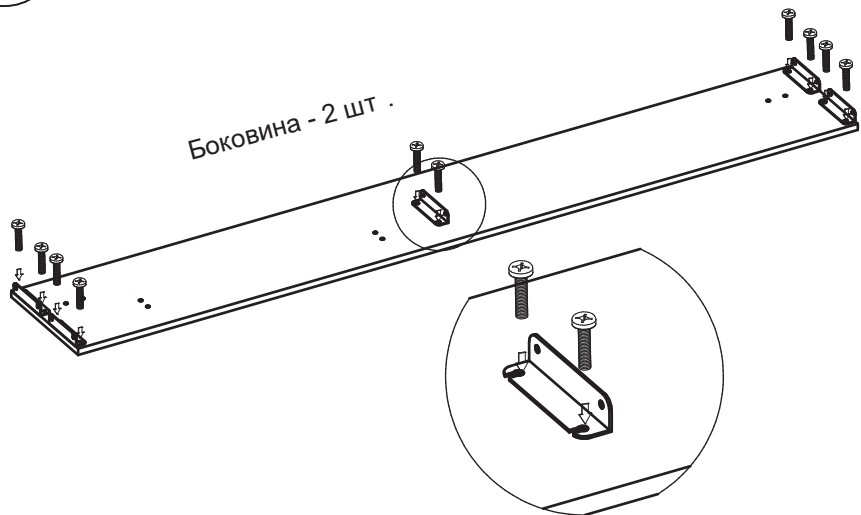

2

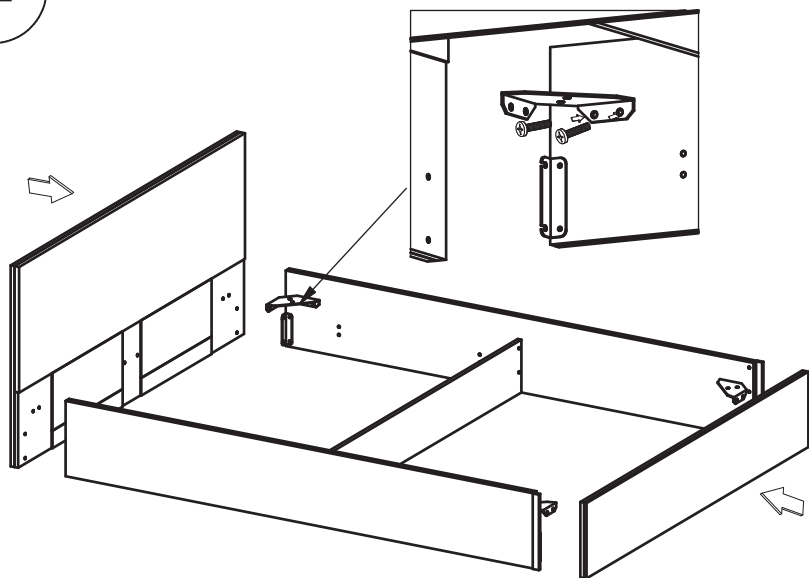

3

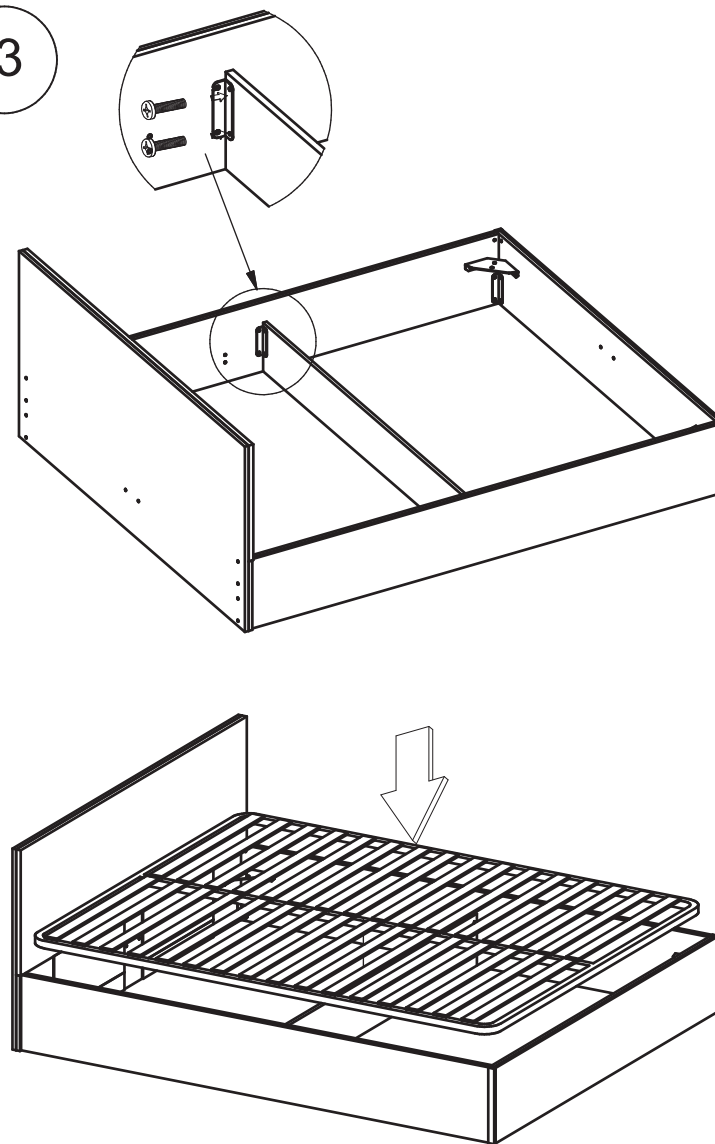

Сборка кровати с основанием Ультра Лайт

