

Правила хранения, эксплуатации и ухода за мебелью

Мебель следует хранить и эксплуатировать в помещениях при температуре не ниже +2° С и относительной влажности воздуха 45-70%.

Мебель необходимо оберегать от попадания большого количества воды, устанавливая на расстоянии не менее 50-70 см от нагревательных приборов.

Не следует ставить на мебель горячие предметы без теплоизолиционной прокладки.

Любые поверхности мебели необходимо беречь от ударов твердыми предметами во избежание появления царапин, вмятин, трещин.

При ослаблении крепежной фурнитуры в процессе эксплуатации мебели следует подтянуть винты, шурупы, болты, гайки.

Для удаления пыли с поверхности мебели, используйте мягкую, сухую ткань. Для очистки поверхности мебели, используйте специальные составы для ухода за мебелью или небольшое количество мыльного раствора, с обязательной последующей протиркой сухой тканью.

Требуемый инструмент

отвертка крестовая



Шестигранник под Евровинт

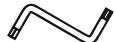

Производитель оставляет за собой право вносить изменения в комплектацию и инструкцию изделия, не влекущие за собой ухудшения эксплуатационных свойств изделия, без предварительного уведомления покупателя.

Уважаемые покупатели!

При соблюдении правил ухода и эксплуатации Ваша мебель прослужит значительно дольше.



Sontelle

Паспорт изделия

Кровать: Belart
с подъемным механизмом

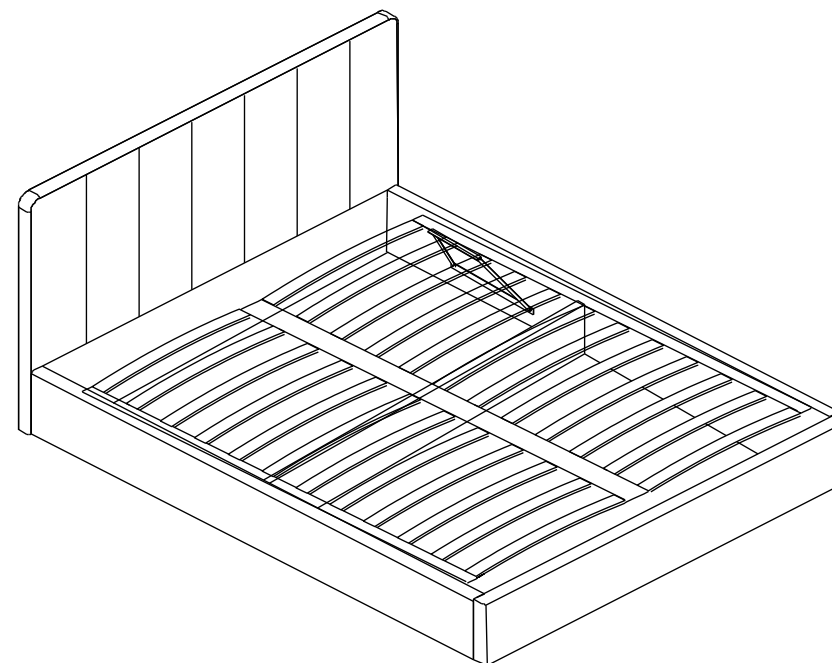

Уважаемый покупатель!

- сборка изделий требует необходимой квалификации или услуг специалиста по сборке мебели
- перед сборкой внимательно ознакомьтесь со схемой сборки изделия
- проверьте комплектность фурнитуры
- сборку мебели производите на ровной и жесткой поверхности в соответствии с номерами позиций, представленными в схеме и комплекточной ведомости

Комплекточная ведомость фурнитуры

Винт  x24 или x26	Евровинт  x6	Опорный уголок (6)  x2 или x3	Механизм подъема (8)  x2	
Шток эксцентрика  x4	Замок эксцентрика  x4	Шкант  x4		

Порядок сборки

1. К элементу Царги(1) прикрутить с помощью винтов опорный уголок (6)
2. К элементу Изножье(3) устанавливаются Царги(1) и с помощью винтов фиксируются соединяемые детали
3. Так же к Царгам установить Стяжку(5) и закрепить с помощью эксцентриков
4. На установленный блок Изножье(3) и Царг(1) крепиться Изголовье(2) фиксируется Евровинтами
5. К Царгам(1) прикрутить Подъемный механизм(8)
5. Основание прикручивается к подъемному механизму (8).

Общая схема сборки

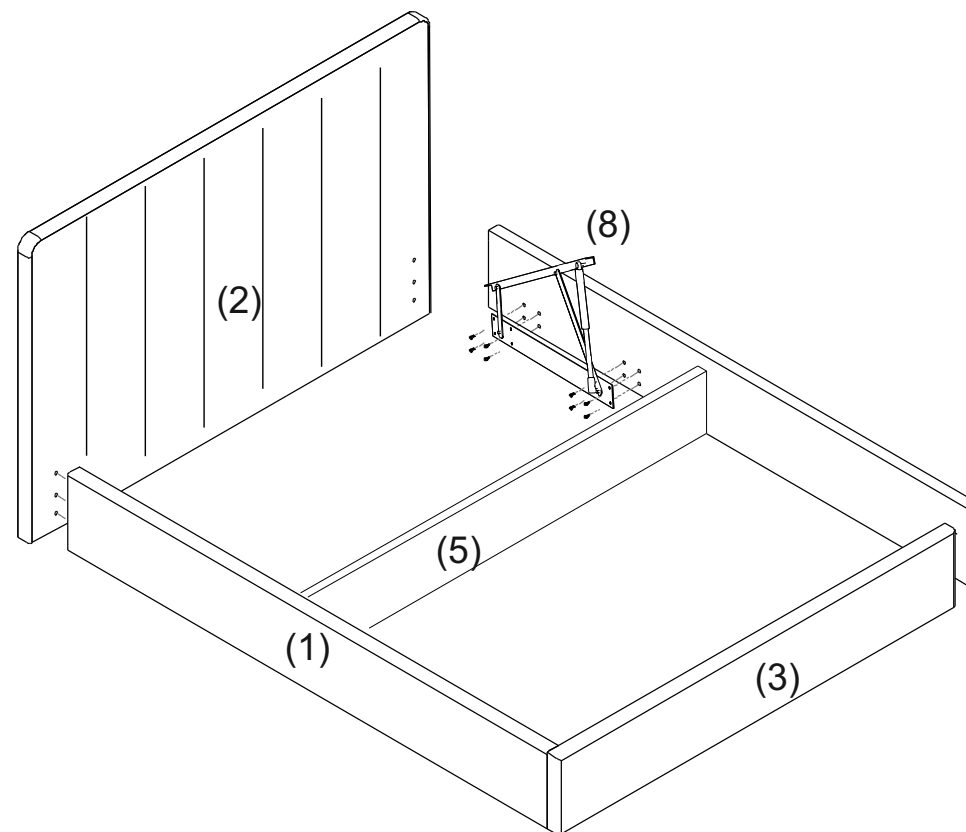

Схема сборки

